



1.1.1.1.1 *ТранСерв* инструкция по

эксплуатации

для замены жидкости в автоматической
коробке передач



Для продления жизни коробки передач и
улучшения производительности

ВНИМАНИЕ !

Мы настоятельно рекомендуем тщательно изучить данную инструкцию перед первым включением устройства.

Это позволит вам улучшить производительность и продлить срок службы оборудования.

Храните эту инструкцию по эксплуатации, чтобы она была доступна механикам в случае необходимости!

Производитель не несет ответственности за сбои или другие последствия, связанные с неправильным использованием оборудования со стороны Пользователя.

Никакая часть данного руководства не может быть воспроизведена в любой форме без предварительного письменного согласия со стороны производителя.

Производитель оставляет за собой право вносить улучшения или изменения в свое оборудование в любое время и без предварительного уведомления.

Другие названия продуктов и компаний, упомянутые в настоящем документе, могут быть зарегистрированными товарными знаками, зарегистрированными в соответствующих владельцах.

2 ОСНОВНЫЕ ДАННЫЕ

Электрическое подключение:

- 12 V постоянный ток (Аккумулятор автомобиля)

Экран:

- LCD с подсветкой, 4 строки x 20 букв, алфавитно-цифровой

Принтер:

- Термопечать, 24 столбца.

Оборудование:

- Электронная панель управления и микроконтроллер

Насос:

- Максимальная подача = 5,5 литров/мин;
- Минимальная подача = 4,5 литров/мин;
- Максимальное давление = 9 бар

Размеры:

- Ш. = 650 мм, В. = 1130 мм, Д. = 450 мм

Вес:

- ~61 Кг

Диапазон рабочих температур:

- + 5 ° C ÷ + 40°C

2.1 Элементы оборудования



Рис. 2.1



Рис. 2.2

- 1) Принтер
- 2) Панель управления
- 3) Соединительный шланги
- 4) Бак для слива отработанной жидкости
- 5) Бак для заливки новой жидкости
- 6) Силовые кабели
- 7) Фильтры

2.2 Панель управления

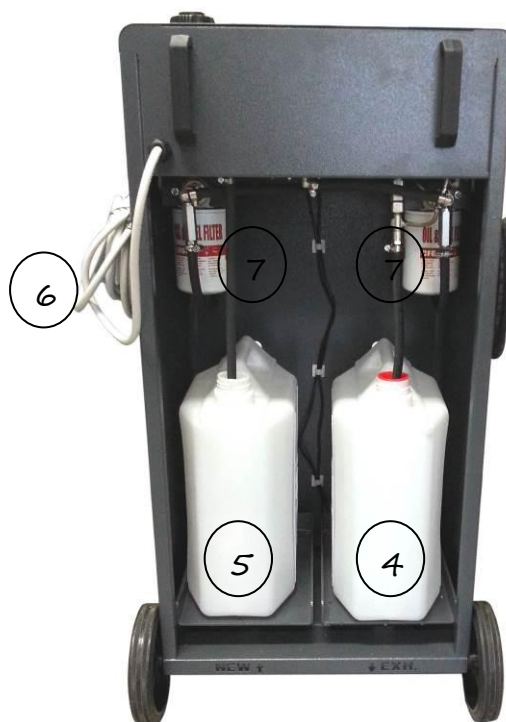

Рис. 2.3

1. **Визуальный индикатор потока:** Подсветка индикатора включается, когда жидкость ATF течет в режиме «ПЕТЛИ», в этом режиме процесс замены масла отключен, масло циркулирует в обычном режиме. Этот режим позволяет визуально оценить состояние жидкости ATF.

2. **Колесо регулировки, выбора (джойстик):**



- Поверните колесико, чтобы выбрать нужный вариант или для увеличения / уменьшения выбранного значения на шаг в 100 мл
- Короткое нажатие, помогает выбрать опцию и для подтверждения операций (= **кнопка ОК**)
- Долгое нажатие, помогает вернуться к предыдущему меню (= **ВЫХ / СТОП**)

КУРСОР ВЫБОРА

```
■ ATF Exchange
Fluid Top Up
Fluid Drain
Additive Load
```

3. **ЗЕЛЕНАЯ** индикация: обычно выключена; она мигает во время замены жидкости. – Светит постоянно по окончании цикла замены.

4. **КРАСНАЯ** индикация: обычно выключена; она начинает мигать в следующих случаях:

- Бак для слива отработанной жидкости переполнена;
- Отсутствие присадки в бачке для присадок;
- Оборудование неисправно.



3 ПОДГОТОВКА

ВНИМАНИЕ:

Перед первым использованием оборудования необходимо слить всю жидкость, находящуюся в контурах.

После выбора пункта в меню **MACHINE PRIMING** нажмите клавишу **OK**. На экране появится следующее сообщение:

Load at Least 3.5 L
of Fresh Fluid and
couple the hoses

Выполните операции, указанные в сообщении, т.е. залейте, по меньшей мере, 3,5 литра новой жидкости в бак, подсоедините шланги **ТранСерва** при помощи фитингов No.5, включенных в комплект фитингов WF4324 (стандартный набор).

- Нажмите кнопку **OK**.

ТранСерв начнет слив тестовой жидкости и заполнение контуров новой жидкостью. При этом тестовая жидкость будет слита в бак для слива отработанной жидкости.

New	4.8L
Used	0.5L
↑ 0.0L	Set 2.0L

При помощи Визуального индикатора потока (*Номер.1 - Рис.2.3*), удостоверьтесь, что новая жидкость течет нормально. Если масло не течет или вы видите пузырьки воздуха в системе, откройте клапан продувки (**Рис. а**), и сразу закройте его.



ВНИМАНИЕ:

Открывайте клапан продувки **ТОЛЬКО** для ПРОДУВКИ ОБОРУДОВАНИЯ! Каждый раз перед процедурой замены масла в АКПП, убеждайтесь в том, что данный клапан закрыт.

Через несколько минут на дисплее будет отображено количество жидкости присутствующей в двух емкостях. **NEW**- Новое масло, **USED**- старое масло.

New	3.5L
Used	1.8L
↑ 2.0L	2.0L
Please Wait...	

В конце операции будет показано следующее сообщение: **OPERATION COMPLETED**.

- Нажмите = **ВЫХ / СТОП**.

Убедитесь, что количества **НОВОЙ ЖИДКОСТИ** находящейся в баке достаточно для полной замены масла. Мы советуем использовать на два литра масла больше, чем указано в инструкции к автомобилю.

- Поместите **БАК** с новой жидкостью в заднюю часть ТранСерва, как показано на **рис 2.2**.
- Для того чтобы **БАК** с отработанной жидкостью не переполнился, убедитесь, что в нем достаточно места перед заменой масла.
- Поместите **БАК** для отработанной жидкости в заднюю часть **ТранСерва(↓ EХН.)**, как показано на **рис 2.2**.
- При установке **ТранСерва** для любого типа работ, убедитесь, что Вам видны как минимум два **ЗЕЛЕНЫХ** или **КРАСНЫХ** индикатора.
- Подсоедините **ТранСерв** к аккумуляторной батарее автомобиля: черный зажим к клемме с отрицательным зарядом (-), а красный зажим к клемме с положительным зарядом (+).

ВНИМАНИЕ:

Оборудование работает только с напряжением 12 Вольт.

Если источник питания не соответствует, оборудование не включится.

ВНИМАНИЕ:

Регулятор, расположенный в задней части оборудования (Номер 13, Рис. 2.2) **НЕЛЬЗЯ** самостоятельно вскрывать и менять, так как он **СДЕЛАН ИСКЛЮЧИТЕЛЬНО ДЛЯ ТЕХНИЧЕСКОГО ОБСЛУЖИВАНИЯ И РЕМОНТА В СЕРВИСНОМ ЦЕНТРЕ.**

ВНИМАНИЕ:

Перед заменой жидкости убедитесь, что тип используемой жидкости соответствует указанному типу в оборудовании. Если Вам необходимо изменить тип жидкости, следуйте инструкции описанной в пункте 5.2 – **ТИП ЖИДКОСТИ.**

Проверьте емкости, если используемые емкости не оригинальные (не те, что поставлялись с оборудованием), Вам необходимо провести процедуру, описанную в пункте 5.4 - **Тарирование емкостей для отработанной жидкости**

4 ПОДКЛЮЧЕНИЕ К АКПП

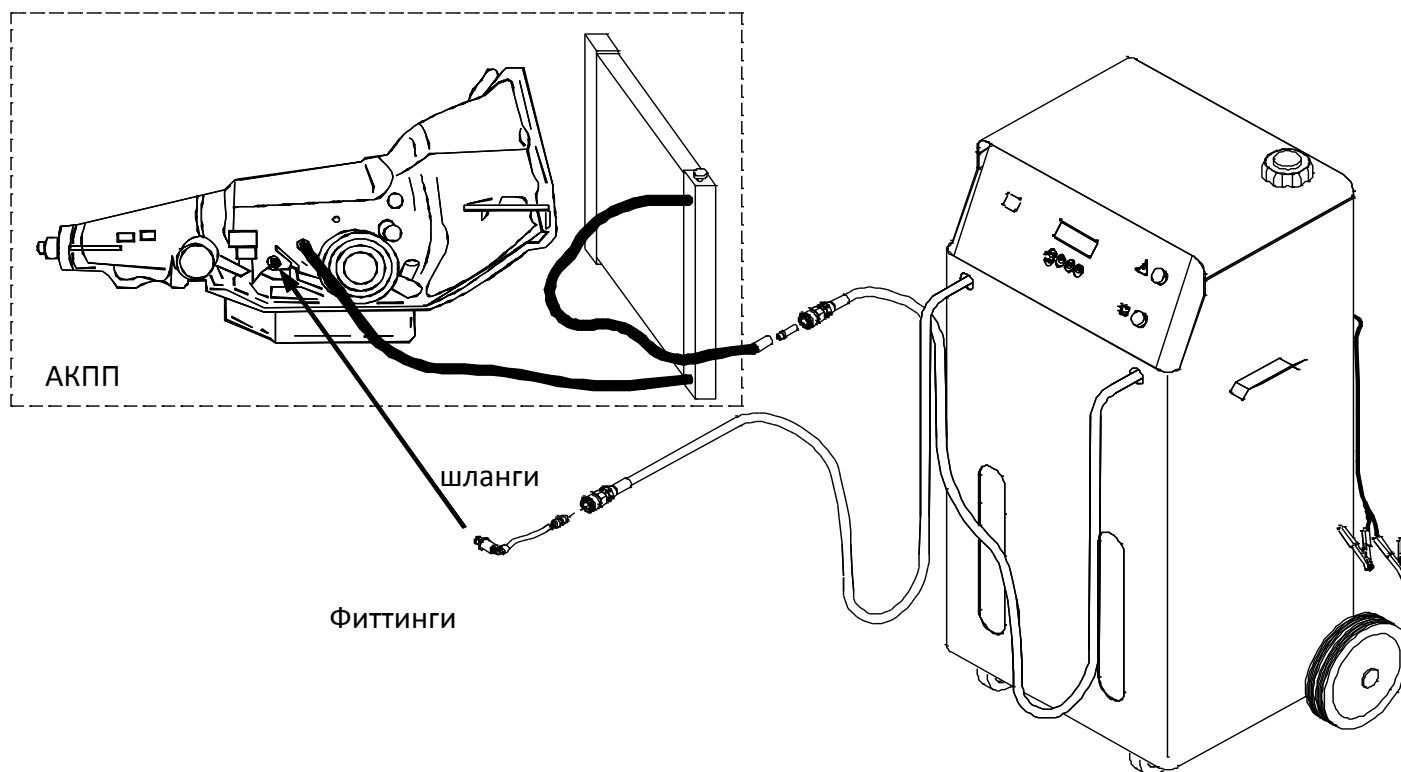

- Установите рычаг АКПП в позицию **ПАРКИНГ (P)**
- Проверьте уровень жидкости в АКПП

ВНИМАНИЕ:

Проверьте уровень при работающем двигателе в соответствии с техническими требованиями изготовителя.

- Выберите самую доступную точку подключения **ТранСерва** к Автоматической Коробке Передач или к охладителю АКПП, используя подходящие переходники.

ВНИМАНИЕ:

ТранСерв самостоятельно определит направление потока жидкости.

- Подсоедините **ТранСерв** к аккумулятору автомобиля (12V DC).

5 ИСПОЛЬЗОВАНИЕ

5.1 Стартовое меню

После подключения **ТранСерва** к аккумулятору автомобиля, на дисплее отобразится Версия прошивки и серийный номер оборудования.

Затем появится следующая надпись:

```
Turn on the engine
before Proceeding
```

- Заведите двигатель автомобиля.
- Нажмите **ОК**.

На дисплее появится «Стартовое» меню, описывающее состояние оборудования в начале и конце каждого цикла замены масла:

New	15.0 L
Used	3.9 L
Auxiliary	Empty
Generic ATF	30C

- **New:** отображает количество жидкости ATF в баке для новой жидкости.
- **Used:** отображает количество жидкости отработанной ATF.
- **Auxiliary:** отображает количество присадки, находящейся в баке для присадок, который может вместить до 3 литров присадок.

Последняя строка ATF GENERIC это «универсальная жидкость ATF»; в этом случае **ТранСерв** будет предполагать средний удельный вес, характеристику спектра смазочных материалов для автоматической трансмиссии.

Точность расчетов вес / объем составляет максимум $\pm 2\%$, что делает **ТранСерв** чрезвычайно точным оборудованием.

Последняя строка отображает тип жидкости используемой в **ТранСерве** (*смотрите параграф 5.2*), и температуру ($^{\circ}\text{C}$) жидкости в контуре.

5.2 Список функций

- После включения нажмите **OK** для отображения доступных функций:

Страница 1

```
■ATF Exchange
Fluid Top Up
Fluid Drain
Additive Load
```

Страница 2

```
■Service...
```

- Для пролистывания между функциями необходимо прокручивать джойстик
- Короткое нажатие на кнопку выбора = **OK – подтверждение выполнения выбранного пункта.**



5.3 Замена масла ATF (ATF)

ВНИМАНИЕ:

Перед тем, как приступить к процедуре замены жидкости, убедитесь, что тип жидкости, показанной в четвертой строке, является такой же, как жидкость в резервуар новой жидкостью.

Если вы хотите изменить тип жидкости, прочитайте пункт 5.2 – Тип Жидкости. Проверьте емкости, если используемые емкости не оригинальные (не те, что поставлялись с оборудованием), Вам необходимо провести процедуру, описанную в пункте 5.4 - Тарирование емкостей для отработанной жидкости

ВАЖНЫЕ ПРИМЕЧАНИЯ:

А) Не существует оборудования, включая ТРАНСЕРВ (который не имеет аналогов в очистке и замены жидкости в автоматических коробках передач), которые могут точно указать, сколько ATF жидкости действительно присутствует внутри коробки передач, или внутри системы радиатора охлаждения.

Важно понять, что оборудование заменит именно то количество жидкости, которое присутствовало в коробке передач.

Важно учесть, что в конце операции замены трансмиссионного масла, в общем объеме также будет содержаться присадка, добавленная во время замены. Пример: 300 мл Очиститель + Защитная добавка 250 мл = 550 мл.

Б) Что касается характеристик вязкости и удельного веса - ATF жидкости принадлежат к одному «семейству». Поэтому они могут быть смешаны и наличие остатков «старой» жидкости внутри ТранСерва (в том числе в шлангах), не вызовет никаких проблем, даже в том случае если при следующей замене используется другой тип жидкости.

- На «Стартовом» меню нажмите **OK**.

- При помощи  выберите и перейдите в меню замены масла - **ATF EXCHANGE** при помощи клавиши **OK**

- Введите количество жидкости, которое необходимо заменить, используя  после ввода, нажмите клавишу **OK**.

New	15.0 L
Used	3.9 L
Auxiliary	Empty
Generic ATF	30C

<ul style="list-style-type: none"> ■ ATF Exchange Fluid Top Up Fluid Drain Additive Load
--

ATF Exchange Amount:	10.0 L
----------------------	--------

Наличие минимального количества новой жидкости в емкости для новой жидкости обеспечивает немедленное включение насоса **ТранСерва**, предотвращая попадание пузырьков воздуха в систему.

Если в баке не достаточно нового масла для замены, на дисплее появится сообщения об ошибке.

- После того как Вы проверили уровень масла, нажмите кнопку **OK**.

Please check the fluid level

На экране возникнет следующее сообщение (залейте присадку или нажмите клавишу отмены):

Load Final additive or Push ESC to skip
--

- Если вы нажали клавишу отмены - **ВЫХ / СТОП**, пожалуйста, выполните действия, описанные в параграфе **4.3.2**.

4.3.1 Чистящая присадка– Wynn’s Automatic Transmission Flush

- Для добавления чистящей присадки в **ТранСерв**, снимите крышку бака для присадок, залейте присадку и нажмите клавишу **OK**.



ВНИМАНИЕ:

Сколько чистящей присадки было добавлено в бак для присадок, столько же жидкости будет добавлено в АКПП автомобиля (от 0 до 3 литров). Цикл промывки продолжается в течение 10 минут. Очень важно чтобы механик проводящий замену масла, находился в автомобиле и во время режима промывки переключал коробку по всем передачам **P – R – N – D – S** задерживаясь на каждой передаче по 10 секунд. Переключение передач в АКПП должно продолжаться в течение всего цикла очистки АКПП (10 минут).

ВНИМАНИЕ:

За исключением процедур по добавлению масла или защищающих присадок, **ТранСерв** не запустится, пока температура присадки не достигнет **40 °C**.

Fluid is too cold
wait for warmup

- Нажмите **OK**

30C
Waiting for fluid to
warm up ...

После подогрева, **ТранСерв** начнет процедуру добавления присадки, при этом на экране отобразится следующее сообщение:



Additive

ПРИМЕЧАНИЕ

При добавлении присадок **ТранСерв** учитывает количество присадки находящейся в подающем шланге, это необходимо для контроля количества добавленной присадки.



New	13.5 L
Used	1.0 L
↑ 0.0 L	Set 0.1 L

Процесс очистки запускается и продолжается в течение 10 минут.

Во время процесса очистки **ЗЕЛЕНЫЙ** индикатор будет моргать зеленым цветом.



Circuit Cleaning

Please wait... 00:09

4.3.2 Режим Замены

Ниже описана процедура замены масла. Данная процедура выполняется **ТранСервом** и производится после процедуры очистки и/или если очистка не проводилась (была нажата клавиша **ВЫХ / СТОП** перед процедурой очистки).

ВНИМАНИЕ:

ТранСерв не запустит режим замены масла, пока температура жидкости не достигнет **40 °С**. Во время прогрева, на дисплее будет отображено соответствующее сообщение.

В течение нескольких секунд **ТранСерву** необходимо проверить направление потоков жидкости.



Checking flow...

Please Wait...

Если жидкости не хватает, или скорость потока недостаточна, режим замены масла останавливается; остановка будет обозначена **красным мигающим индикатором** и сообщением на дисплее "Недостаточный поток ЖИДКОСТИ" **"INSUFFICIENT FLUID FLOW"**.

Если проверка потока произошла, автоматически запустится процесс замены масла в системе трансмиссии (включая теплообменник АКПП): новая жидкость будет добавляться в систему с той же скоростью и в тех же объемах, с которыми будет сливаться старая. Процесс замены автоматически завершится по достижению замены заданного количества масла.

На дисплее будут отображаться изменения в двух емкостях (новое и отработанное масло).

New	3.6 L
Used	0.7 L
↓ 0.9 L	Set 1.0 L
↑ 0.7 L	

Когда замена заданного количества будет завершена, **ЗЕЛЕНЫЙ** индикатор из режима мигания станет светиться постоянно.

ТранСерв автоматически перейдет в режим «**ПЕТЛИ**», в этом режиме замены жидкости не происходит, вся жидкость циркулирует по системе АКПП и шлангам оборудования.



4.3.3 Защитная присадка— Wynn's Automatic Transmission Treatment

В конце цикла замены жидкости, на дисплее отобразится следующее предложение: Залейте присадку или нажмите клавишу отмены.

Load Final additive
or Push ESC to skip

- Откройте крышку бака для присадок **ТранСерва**, добавьте в него продукт и закройте крышку, после чего нажмите клавишу **ОК**.

ВНИМАНИЕ:

Запуск операции необходимо проводить только с закрученной крышкой бака для присадок.

Защитная присадка автоматически добавится к маслу.

Additive

ПРИМЕЧАНИЕ

При добавлении присадок ТранСерв учитывает количество присадки находящейся в подающем шланге, это необходимо для контроля количества добавленной присадки.

По завершении операции на дисплее **ТранСерва** отобразится следующая информация, означающая, что процедура завершена:

Operation
completed

Как только процедура завершится, **ТранСерв** автоматически перейдет в режим «**ПЕТЛИ**», в этом режиме замены жидкости не происходит, вся жидкость циркулирует по системе АКПП и шлангам оборудования.

Если вы не хотите добавлять защищающие присадки, нажмите клавишу отмены **ВЫХ / СТОП** и тогда оборудование перейдет в «Стартовое» меню.

New	15.0 L
Used	3.9 L
Auxiliary	Empty
Generic ATF	30C

- Заглушите двигатель.
- Отсоедините шланги **ТранСерва** от автомобиля.
- Подключите оригинальный шланг обратно на коробке передач.
- Заведите двигатель и проверьте места соединений на утечки.
- Проверьте уровень в АКПП, в случае необходимости долейте или слейте жидкость.

- Отсоедините **ТранСерв** от АКБ автомобиля.
- Вытрите шланги, коннекторы, оборудование.
- Слейте отработанное масло в емкости, предназначенные для этого на Сервисной станции, утилизация отработанных жидкостей должна быть проведена с соблюдением всех предписаний в стране использования оборудования.

4.4 Долив жидкости

Этот режим нужен для долива жидкости в АКПП, как с включенным, так и выключенным двигателем.

Данная процедура может быть осуществлена разными путями, в зависимости от типа АКПП.

Следуйте инструкциям, предоставленным изготовителем транспортного средства для правильной проверки уровня жидкости в АКПП.

Используйте специальные адаптеры для подсоединения **ТранСерва** к АКПП.

- Из «Стартового» меню нажмите клавишу **OK**.

New	15.0 L
Used	3.9 L
Auxiliary	Empty
Generic ATF	30C

- Используйте джойстик  для выбора функции долива **FLUID TOP-UP**.

ATF Exchange
■ Fluid Top Up
Fluid Drain
Additive Load

- Нажмите **OK**.

- Введите количество жидкости которое необходимо добавить, используя джойстик,  и нажмите **OK**

Fluid Top UP	
Amount:	10.0 L

ВНИМАНИЕ:

В баке с новой трансмиссионной жидкости должно содержаться необходимое количество жидкости для долива, плюс два дополнительных литра. В противном случае, на дисплее отобразится следующее сообщение, обозначающее недостаток жидкости для долива: "INSUFFICIENT NEW FLUID".

New	4.6 L
Used	1.0 L
↑ 0.2 L	Set 0.5 L

В конце процедуры оборудование вернется в «Стартовое» меню.

New	15.0 L
Used	3.9 L
Auxiliary	Empty
Generic ATF	30C

4.5 Слив жидкости

ТранСерв подключен к АКПП.

Эта функция используется, чтобы слить лишнюю жидкость, другими словами "получить правильный уровень", который всегда нужно проверять, только когда жидкость достигнет температуры, указанной изготовителем.

- В «Стартовом» меню нажмите **OK**.

New	15.0 L
Used	3.9 L
Auxiliary	Empty
Generic ATF	30C

- При помощи  найдите меню слива жидкости **FLUID DRAIN**.

- Нажмите клавишу **OK**

ATF Exchange
Fluid Top Up
■ Fluid Drain
Additive Load

- Используйте  джойстик для ввода количества жидкости которую необходимо слить из АКПП (лишняя жидкость будет слита в бак для отработанной жидкости).

Fluid Drain	
Amount:	10.0 L

- Для подтверждения нажмите **OK**.

ВНИМАНИЕ:

Убедитесь, что в баке для отработанной жидкости достаточно места для слива излишков.

ПРЕДУПРЕЖДЕНИЕ:

Слив лишней жидкости не запустится, пока ее температура не достигнет 40°C. Только в этом случае на дисплее будет отображено следующее сообщение.

Fluid is too cold wait for warmup

30C

Waiting for fluid to warm up...

- Нажмите **ОК**.

ТранСерв начнет автоматически сливать лишнюю жидкость в заданном количестве, как только она нагреется до температуры 40°C.

Обычно эта процедура выполняется, сразу после замены масла, поэтому температура жидкости по факту будет выше 40°C и Вам не придется ожидать ее нагрева.

New	4.6 L
Used	1.0 L
↓ 0.2 L	Set 0.5 L

В конце процедуры слива загорится **ЗЕЛЕНЫЙ** индикатор.

- Нажмите **ОК**.

ТранСерв вернется в «Стартовое» меню, и **ЗЕЛЕНЫЙ** индикатор перестанет гореть.

New	15.0 L
Used	3.9 L
Auxiliary	Empty
Generic ATF	30C

5.6 Добавление присадок

Эта функция используется для добавления защитных присадок через бачок для присадок **ТранСерва** в АКПП, как с включенным двигателем, так и с выключенным.

Эта «дозаправка» может быть выполнена по-разному, в зависимости от типа коробки передачи.

ВНИМАНИЕ:

Чтобы выполнить эту операцию, внутри емкости с маслом должно быть не менее двух литров новой жидкости. В противном случае на дисплее оборудования появится сообщение: «INSUFFICIENT NEW FLUID».

Используйте специальные адаптеры для подключения **ТранСерва** к АКПП.

- В «Стартовом» меню нажмите **ОК**.

New	15.0 L
Used	3.9 L
Auxiliary	Empty
Generic ATF	30C

- При помощи  выберите функцию добавления присадок - **ADDITIVE LOAD**.

```
ATF Exchange
Fluid Top Up
Fluid Drain
■Additive Load
```

- Нажмите **OK**.

На дисплее отобразится следующая надпись:

```
Put additive in
auxiliary tank
```

- Залейте присадку в бак для присадок (если не залили ранее), и нажмите **OK**.

```
Additive
```

Если клавиша **OK** нажата, но в бачке для присадок отсутствует присадка, на дисплее отобразится следующее сообщение:

```
No additive Found
in auxiliary tank
```

ПРИМЕЧАНИЕ

В этой операции, после добавления заданного количества присадки, **ТранСерв** дополнительно зальет 150 мл присадки для того, чтобы часть присадки, оставшейся в подающем шланге, не осталась в оборудовании.

```
New          3.0 L
Used         1.6 L
  ↑ 0.1 L   Set  0.2 L
```

В конце цикла добавления присадки, загорится **ЗЕЛЕНЫЙ** индикатор и будет непрерывно гореть.

- Нажмите **OK**.

Оборудование перейдет на «Стартовое» меню. **ЗЕЛЕНЫЙ** индикатор погаснет.

ПРИМЕЧАНИЕ

Следуйте инструкциям, предоставленным изготовителем транспортного средства для правильной проверки уровня жидкости в АКПП.

5.7 Принтер (опционально)

По завершении каждой операции, **ТранСерв** будет распечатывать чек со всей информацией:

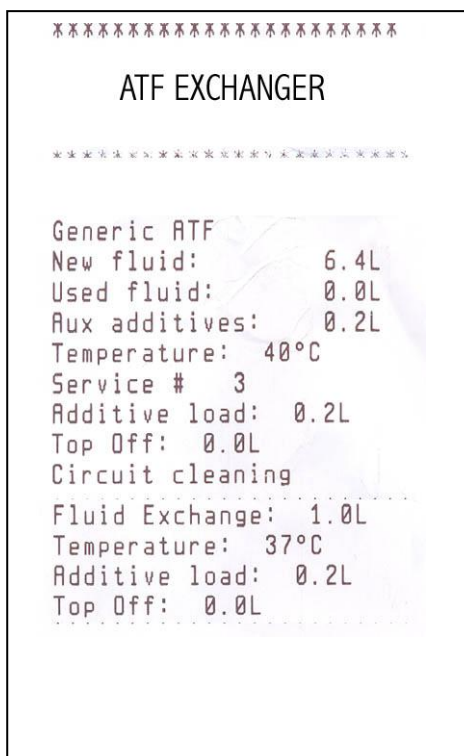

Список параметров:

- Количество (литров) замененной новой жидкости
- Количество (литров) отработанной жидкости (слито)
- Количество (литров) использованной присадки
- Температура жидкости (°C)
- Количество замен жидкости (общее)
- Количество (литров) добавленной присадки
- Количество (литров) долитой жидкости

6 СЕРВИСНОЕ МЕНЮ

- В «Стартовом» меню нажмите клавишу **OK** для отображения списка доступных опций.

New	15.0 L
Used	3.9 L
Auxiliary	EmPty
Generic ATF	30C

- Пролитайте список, используя , и нажмите клавишу **OK** для подтверждения перехода в сервисное меню "SERVICE".

■Service...

Из Сервисного меню Вы можете выбрать следующие функции:

- **Language:** меню выбора языка.
- **Fluid Type:** используется для выставления типа жидкости ATF. Также можно использовать жидкость "ATF generic" как универсальную, в случае отсутствия используемого типа в списке (*см. параграф 4.1*).
- **New fluid tare:** только в случае если вы используете тару отличную от поставляемой с оборудованием. Если используемая тара не оригинальна, Вам необходимо провести тарировку.
- **Used fluid tare:** только в случае если вы используете тару отличную от поставляемой с оборудованием. Если используемая тара не оригинальна, Вам необходимо провести тарировку.
- **Machine priming:** функция подготовки оборудования перед первым использованием после доставки оборудования со склада, на сервисный центр. Данная операция может быть использована для полного слива всей жидкости из оборудования.

ПРИМЕЧАНИЕ:

Эта функция должна использоваться в очень редких случаях, благодаря химической и физической схожести гидравлических жидкостей.

6.1 Язык

- После того, как вы выберете пункт **LANGUAGE**, нажмите **OK** для отображения доступных языков интерфейса.
- Выберите подходящий Вам язык и нажмите **OK** для выбора.

```
■Language
 Fluid Type
 New Tank Tare
 Used Tank Tare
```

```
■Italiano
 English
 -----
 -----
```

6.2 Тип жидкости

- После того, как вы выберете пункт **FLUID TYPE**,  на дисплее отобразятся типы жидкостей.

```
Language
 ■Fluid Type
 New Tank Tare
 Used Tank Tare
```

- Выберите необходимый тип жидкости ATF при помощи  и нажмите **OK** для подтверждения.

```
■ATF DEX II
 ATF III
 ATF Fluid 1
 ATF Fluid 2
```

6.3 Тарирование емкостей для новой жидкости.

- После выбора пункта **NEW TANK TARE**, нажмите **ОК**.

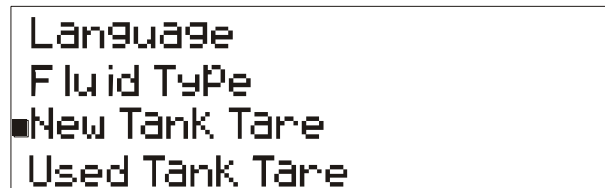

Language
F l u i d T y p e
■ New Tank Tare
Used Tank Tare

Отобразится следующее сообщение:

LOAD EMPTY NEW FLUID TANK FOR CALIBRATION.

- Поместите тару на место для новой жидкости, в задней части оборудования.

Появится следующее сообщение:



New F l u i d T a n k

Please Wait ... 00:09

В конце операции появится следующее сообщение: **OPERATION COMPLETED.** (операция завершена)

- Нажмите **ВЫХ / СТОП**.

6.4 Тарирование емкостей для отработанной жидкости.

- После выбора пункта **USED TANK TARE**, нажмите **ОК**.

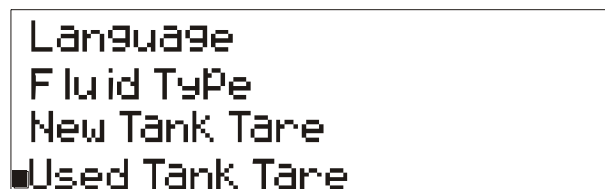

Language
F l u i d T y p e
New Tank Tare
■ Used Tank Tare

Отобразится следующее сообщение:

LOAD EMPTY USED FLUID TANK FOR CALIBRATION.

Поместите тару на место для новой жидкости ↓
EXH., в задней части оборудования, появится следующее сообщение:

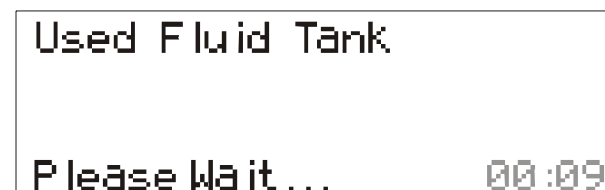

Used F l u i d T a n k

Please Wait ... 00:09

В конце операции появится следующее сообщение: **CYCLE COMPLETED.**

- Нажмите **ВЫХ / СТОП**.

7 ОБСЛУЖИВАНИЕ

7.1 Обслуживание фильтров

После проведения 30 замен масла в АКПП, необходимо заменить два фильтра расположенных в задней части. Количество проведенных замен масла печатается на чеках после замены масла.

ПРИМЕЧАНИЕ

Используйте оригинальные фильтры. Артикульный номер фильтра с фильтрацией в 10 микрон- WF4350.



7.2 Замена печатной ленты в принтере (опционально)

Для замены печатной ленты необходимо:

- Откройте панель принтера как показано на рисунке 1;



Рисунок 1

- Расположите рулон с новой лентой, так чтобы он раскручивался в направлении, показанном на рисунке 2;

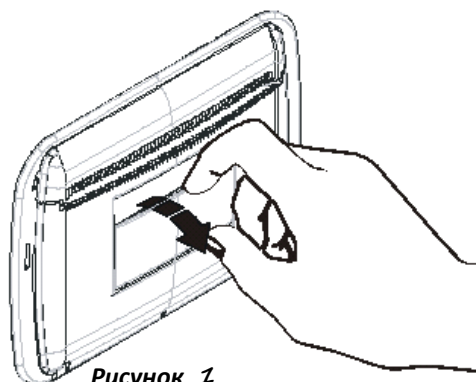

Рисунок 2

- Вытяните немного бумаги как показано на рисунке 3 и закройте панель;

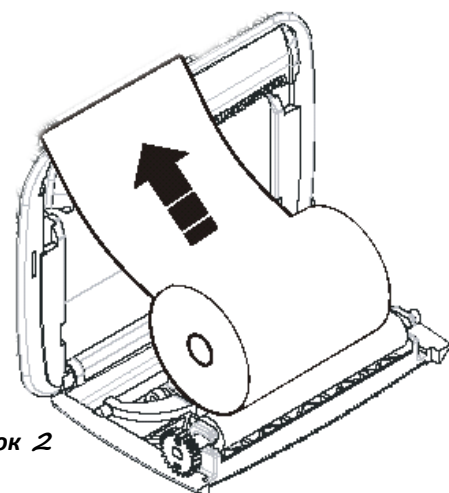

Рисунок 3

- Принтер готов.

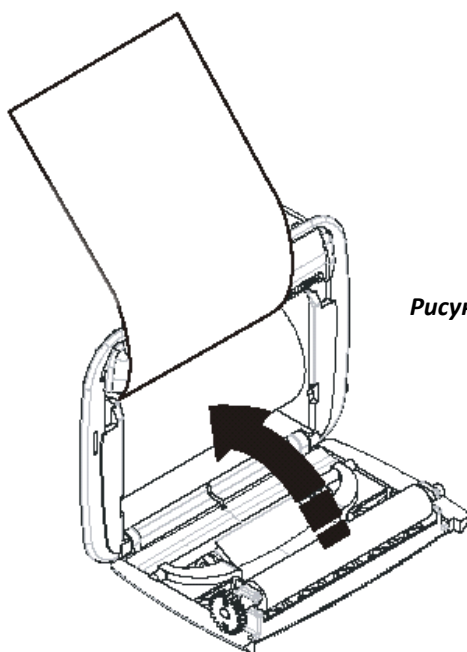
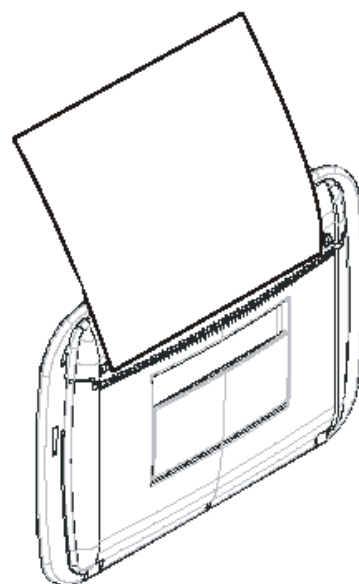

8 ГАРАНТИЯ

Все установки TranServe™ перед отгрузкой обязательно тестируются. Условия гарантии распространяются на производственные и материальные дефекты, обнаруженные в течение 1 года со дня поставки. Замена неисправной части и работы по замене производятся бесплатно. Транспортные затраты оплачиваются Покупателем. Гарантия не действительна, если в установку TranServe™ пользователем были внесены изменения или если не следовали указаниям инструкции по эксплуатации при работе с установкой. Повреждения, причиненные при перегрузке, использовании не по назначению, применении неоригинальных продуктов, вследствие стихийных бедствий и несчастных случаев не являются гарантийными. Установка TranServe™ может быть отремонтирована на месте с письменного разрешения Wynn's Бельгия. Данное разрешение выдается после проведения экспертизы Wynn's Бельгия. В случае жалобы пришлите копию счета за приобретенные товары. Также важно указать регистрационный номер установки в счете.

9 СТАНДАРТНЫЕ ПЕРЕХОДНИКИ

 <p>WF4300</p>	<p>BMW</p>		 <p>WF4309</p>	<p>Ø 14</p>
 <p>WF4301</p>	<p>BMW 6GP26 PLASTIC SUMP</p>		 <p>WF4310</p>	<p>Ø 16</p>
 <p>WF4302</p>	<p>BMW 6HP19/26 IRON SUMP</p>		 <p>WF4313</p>	<p>AISIN FIAT CROMA LANCIA THESIS RENAULT ESPACE CITROEN C5</p>
 <p>WF4303</p>	<p>BBMW 6HP19/26/30 4 WHEEL DRIVE</p>		 <p>WF4320</p>	<p>Banjo hose coupling Ø 14 mm</p>

 <p>WF4304</p>	<p>GM GLG</p>		 <p>WF4321</p>	<p>Фланец типа DPO</p>
 <p>WF4305</p>	<p>VOLVO РАДИАТОР</p>		 <p>WF4322</p>	<p>Фланец типа YACTO</p>
 <p>WF4307</p>	<p>MERCEDES FIAT/OPEL</p>		 <p>WF4324</p>	<p>Набор переходников</p>
 <p>WF4308</p>	<p>Ø 12</p>			

10 ДОПОЛНИТЕЛЬНЫЕ ПЕРЕХОДНИКИ

 <p>WF4306</p>	<p>MERCEDES 722.9.7 GTRONIC</p>	 <p>WF4316</p>	<p>Adapter Transmission 6 speed CROMA- ZAFIRA- CAPTIVA</p>
 <p>WF4311</p>	<p>Locking Fork for code. 2470279 – 2470280 - 2470281</p>	 <p>WF4317</p>	<p>1/4" Adapter Hose</p>
 <p>WF4312</p>	<p>QUICK ADAPTER FIAT- SAAB</p>	 <p>WF4318</p>	<p>Volvo</p>
 <p>WF4314</p>	<p>Male Adapter CHRYSLER GRAN VOYAGER</p>	 <p>WF4319</p>	<p>Toyota</p>
 <p>WF4315</p>	<p>Female Adapter CHRYSLER GRAN VOYAGER</p>	 <p>WF4323</p>	<p>Адаптеры для доливки ATF жидкостей: AT 107 VW/AUDI DSG AT 108 VW/AUDI CUT AT 106 MERCEDES 722.9</p>

ДЕКЛАРАЦИЯ О СООТВЕТСВИИ

Декларация о соответствии

в рамках Директивы по машинному оборудованию 2006/42 / ЕС, приложение II Письма.

ПРОИЗВОДИТЕЛЬ

заявляет, что изделие соответствует следующим нормам и Директивам:

Wynn's TranServe

для замены жидкости в Автоматической коробке передач

в соответствии с Директивой по оборудованию 2006/42 / ЕС и со следующими директивами:

- 2006/95 / EC (LVD)
- 2004/108 / EC (EMC)
- 2011/65 / EC (RoHS)
- 2012/19 / EC (WEEE)

Техническая документация требующаяся для директив имеется в штаб-квартире изготовителя.

Чтобы получить больше информации:

Wynn's Belgium BVBA

Industriepark West 46

9100 Sint-Niklaas

Belgium

Tel. +32 3 766 60 20

Fax +32 3 778 16 56

technical@wynns.be

www.wynns.eu